

FRÄSMOTOR

1050 FME-1 1050 Watt



TECHNISCHE DATEN

W					
1050	5000...25000	8	43	1,7	4

Artikel-Nr.: 06082206

EAN-Nr.: 4000649061895

Lieferumfang:

Präzisions-Spannzange 8 mm

PRODUKTMERKMALE

- MAXX-Power Motor 1050 Watt
- Schlanke Bauform für beste Ergonomie
- Vollwellenelektronik mit Drehzahlvorwahl für optimales Arbeiten in jedem Material
- Sanftanlauf und Anlaufstrombegrenzung
- Gepanzerte Wicklung des Motors gegen Staub- und Partikelbefall
- Edelstahl-Motorflansch mit Doppellagerung für höhere Fräskräfte
- Spindelarretierung zum leichten Wechseln der Fräswerkzeuge
- Elektronischer Überlastschutz verhindert das Überhitzen des Motors
- Abschaltkohlebürsten zum Schutz des Motors
- Zum Antrieb von Biegewellen geeignet
- Netzkabel mit Patent-Quick-Verschluss und 4 m Gummizuleitung. In den Längen 4 und 6 Meter als Zubehör lieferbar.

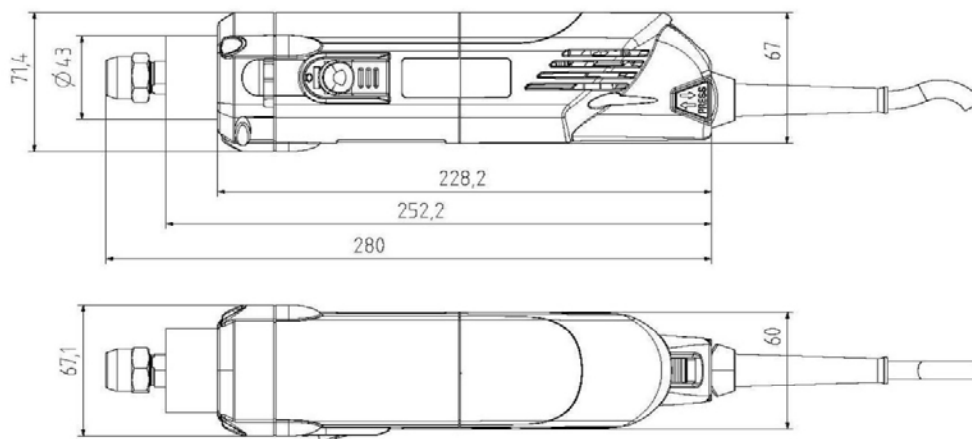

Änderungen und Irrtum vorbehalten.

2018/02

